



- **Gestión de las amenazas del correo electrónico entrante y saliente**
- **Disponible en software, dispositivo o dispositivo virtual**
- **Arquitectura de modo distribuido altamente disponible y escalable**
- **Cumplimiento de la legislación vigente**
- **Gestión de políticas de correo electrónico**
- **Gestión avanzada de la reputación**
- **Integración sencilla con múltiples servidores LDAP**
- **Potente sistema de informes**
- **SonicWALL GRID Anti-Virus™**
- **Protección contra ataques DHA, DoS y zombis**
- **Controles avanzados para el usuario final**
- **Instalación rápida y gestión simplificada**

Seguridad de correo electrónico altamente escalable y potente

Hoy en día, muchos productos de seguridad de e-mail ya no son capaces de hacer frente al creciente número de ataques sofisticados de correo electrónico, a las nuevas exigencias legales sobre el cumplimiento de normas y a los entornos de negocio, cada vez más dinámicos. Más que nunca, las empresas necesitan soluciones de alto rendimiento, capaces de reducir los costes y la complejidad.

Además de una extraordinaria relación precio/rendimiento, SonicWALL® E-Class Email Security ofrece la protección de correo electrónico más flexible del mercado así como prestaciones altamente eficaces y rápidas que reducen a un mínimo la carga administrativa. Disponible como dispositivo SonicWALL Email Security (ESA) en los modelos ES6000 y ES8300, como software SonicWALL E-Class Email Security en un servidor Windows® de terceros, o como dispositivo virtual SonicWALL Email Security en un entorno VMWare®, las soluciones SonicWALL E-Class Email Security proporcionan la más avanzada tecnología de seguridad a prueba de futuro con prestaciones automatizadas y funciones de auto-actualización. E-Class Email Security escanea tanto el tráfico entrante como saliente, impulsa la productividad bloqueando spam, virus y ataques phishing y ayuda a cumplir las normas legales, evitando la fuga de datos confidenciales.

SonicWALL E-Class es una línea de soluciones premium de clase empresarial que ofrece un altísimo nivel de protección, escalabilidad y un manejo simple y elegante a un precio excepcional. La cartera de productos y servicios E-Class abarca una completa línea de soluciones de protección de correo electrónico, seguridad de red y acceso remoto seguro.

Prestaciones y ventajas

Gestión de las amenazas del correo electrónico entrante y saliente. Escanea los correos entrantes para bloquear spam, phishing y malware antes de que invadan la red. Al mismo tiempo, escanea el correo saliente y los correspondientes anexos con el fin de evitar la fuga de datos y la proliferación de malware.

Las opciones flexibles de implementación incluyen **dispositivos de hardware** (que ofrecen equipos reforzados de alto rendimiento), **software** de servidor (que permite aprovechar la infraestructura existente), o **dispositivos virtuales** (que utilizan recursos informáticos compartidos para optimizar el uso, facilitar la migración y reducir los costes de inversión).

Arquitectura de modo distribuido altamente disponible y escalable. Permite combinar flexiblemente software, dispositivos de hardware y dispositivos virtuales SonicWALL E-Class y gestionarlos de forma centralizada. De esta forma, las empresas pueden confeccionar su propia solución individual sin las limitaciones que imponen los productos de competidores. SonicWALL ofrece una solución de protección del correo electrónico verdaderamente escalable y altamente disponible para el archivado, la externalización, los servicios gestionados, las fusiones y adquisiciones y para la expansión a entornos globales distribuidos.

Cumplimiento de la legislación vigente. Permite a las organizaciones identificar y supervisar los correos que violan las normas o regulaciones vigentes (HIPAA, SOX, GLBA, PCI) y elaborar informes, aplicando el enrutamiento basado en políticas para enviar el correo electrónico a sistemas de archivado o cifrado.*

Gestión de políticas de correo electrónico. Permite a los responsables de TI reforzar el cumplimiento de las normas internas, como p.ej., evitar la distribución de contenidos inapropiados, proteger la información confidencial, insertar renuncias legales o bloquear la distribución de archivos ejecutables.

Gestión avanzada de la reputación. Rechaza en la fase de conexión hasta el 90% del correo basura conocido y elimina el correo basura restante mediante SonicWALL Advanced Content Management. De esta forma, optimiza la escalabilidad y el rendimiento y ofrece, a diferencia de los productos de competidores, una visibilidad completa.

Integración sencilla con múltiples servidores LDAP. Garantiza que las soluciones SonicWALL Email Security se sincronicen automáticamente con múltiples servidores LDAP para permitir la gestión automática de los grupos de usuarios, direcciones, y cuentas de correo electrónico.

Potente sistema de informes. Ofrece informes granulares y fácilmente personalizables a nivel de sistema, facilitando información sobre los diferentes tipos de ataques, la efectividad de las contramedidas y el rendimiento del sistema. Para los sistemas configurados en modo distribuido, la supervisión y la generación de informes se ejecuta de forma centralizada para todos los sistemas, lo cual ahorra tiempo y simplifica la gestión del sistema en general.

SonicWALL GRID Anti-Virus™. Utiliza la tecnología SonicWALL para ofrecer protección antivirus y anti-spyware. Además, con la suscripción a las actualizaciones de definiciones de McAfee™ y Kaspersky Lab™, las soluciones SonicWALL ofrecen capas de protección adicionales.*

Protección contra ataques DHA, DoS y zombis.* Utiliza potentes prestaciones de gestión de conexiones para desviar, restringir o bloquear las conexiones no válidas antes de que alcancen el sistema. En combinación con las prestaciones de antispam, antiphishing y antivirus de SonicWALL, esta prestación proporciona una solución completa para detener todo tipo de amenazas de correo electrónico.

Controles avanzados para el usuario final. Permiten al usuario final ejercer un mayor control sobre su propia gestión del spam, las listas de admitidos y bloqueados, la agresividad del antispam y la delegación de cuentas. Al utilizar el botón de correo no deseado descargable para Outlook® plug-in, el usuario final puede reaccionar activamente ante el correo basura que llega a su bandeja de entrada de forma inadvertida. El administrador define todos los controles del usuario final, pudiendo realizar la asignación según usuario, grupo o función.

Instalación rápida y gestión simplificada. Reduce la carga del departamento de TI para implementar y gestionar una solución completa de seguridad del correo electrónico. Judgment Details simplifica la resolución de problemas y evita que los mensajes legítimos sean enviados a la bandeja de spam.

*Requiere servicio de suscripción adicional

Implementaciones de SonicWALL Email Security

Gracias a la gran flexibilidad de su arquitectura, SonicWALL Email Security (SES) puede implementarse en organizaciones que requieren un sistema de protección de correo electrónico altamente escalable, redundante, distribuido y de gestión centralizada. SES puede implementarse en modo individual o distribuido. En el modo distribuido, los sistemas pueden actuar como dispositivos de análisis remotos o centros de control. Una configuración típica consiste en uno o varios **dispositivos de análisis remotos** conectados a un **centro de control**. El **dispositivo de análisis** recibe los correos de uno o más dominios y aplica las correspondientes técnicas de gestión de conexiones, filtrado del correo (antispam, antiphishing y antivirus) y de políticas avanzadas, con el fin de entregar el correo inofensivo al servidor de correo postconectado. El **centro de control** gestiona los dispositivos de análisis remotos y recopila y almacena todos los correos basura que llegan de los dispositivos de análisis remotos. La gestión centralizada abarca la generación de informes y la supervisión de todos los sistemas conectados. De esta forma, SonicWALL Email Security es capaz de proteger el correo entrante y el correo saliente de cualquier organización de forma económica y exhaustiva. Al utilizar SonicWALL Email Security con dispositivos virtuales es posible realizar una implementación en modo distribuido en uno o varios servidores para lograr eficiencias de escala.

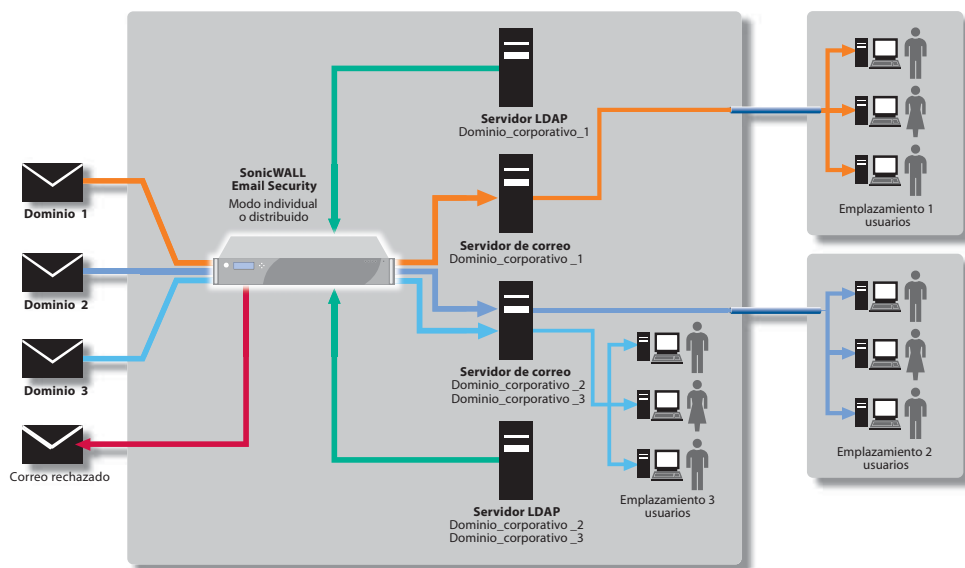

Múltiples dominios, control centralizado

Email Security centraliza la gestión de múltiples dominios de correo.

Se utiliza típicamente en asociaciones médicas, compañías de seguros, franquicias, empresas con varias marcas/divisiones

Ventajas

- Fácil gestión centralizada de múltiples dominios
- Aplicación de las políticas corporativas (centralizadas) de correo electrónico a todos los empleados y/o por dominio/grupo/ usuario
- Informes centralizados por dominio
- Control centralizado de los correos salientes para aplicar políticas/reglas de enrutamiento por dominio o a nivel corporativo

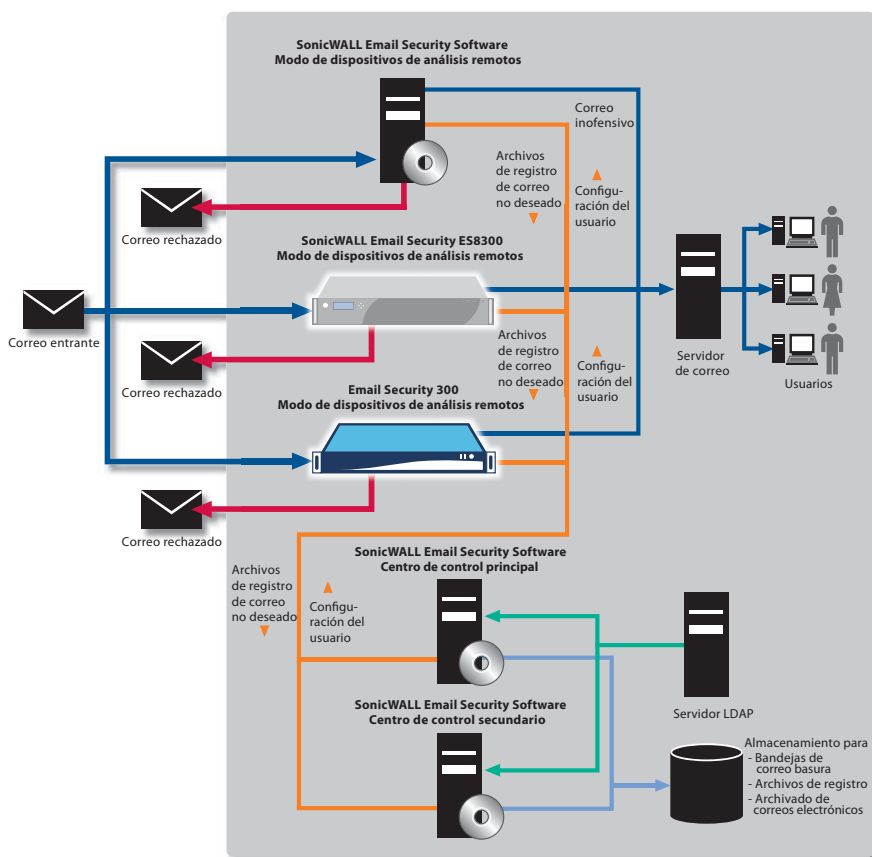

Escalable y redundante

Un sistema de seguridad de correo electrónico gestionado centralmente y altamente escalable puede utilizar diferentes tipos de plataformas (software, dispositivo de hardware o dispositivo virtual) y dispone de funciones integradas de conmutación automática tanto en la arquitectura como en el hardware.

Se utiliza típicamente en empresas grandes y medianas, organizaciones con requerimientos exigentes en cuanto a la disponibilidad del sistema de seguridad del correo electrónico, entornos con plataforma mixta u organizaciones que necesitan almacenar sus correos en SAN (Storage Area Network)

Ventajas

- En caso de falla, cualquiera de los dispositivos de análisis remotos puede conmutar automáticamente a otro dispositivo de análisis remoto cualquiera – garantizando el flujo del correo electrónico
- Redundancia completa gracias a centros de control principales y secundarios
- Mediante el almacenamiento de los correos, etc., en SAN corporativos, se centraliza el almacenamiento de datos y se simplifican los procedimientos de recuperación de datos
- Menor carga administrativa, ya que el sistema permite la gestión centralizada de plataformas mixtas
- El sistema puede ampliarse fácilmente o pueden añadirse emplazamientos adicionales simplemente agregando un dispositivo de análisis remoto

Proveedor de servicios gestionados

Los proveedores de servicios gestionados (MSP) pueden ofrecer servicios de filtrado de correo electrónico a sus clientes y posiblemente también servicios de servidor de correo electrónico. SonicWALL Email Security es lo suficientemente flexible para permitir que el MSP gestione múltiples dominios de forma centralizada y ofrezca, al mismo tiempo, a sus clientes la libertad de tener sus propios usuarios, políticas, bandejas de correos basura, etc. – aunque siempre bajo el control del MSP.

Ventajas

- Gestión centralizada de múltiples dominios para eliminar los correos basura de todos los usuarios
- Políticas de correo electrónico centralizadas para todos y/o políticas de clientes por dominio/grupo/usuario
- Informes centralizados con generación de informes por dominio
- El control centralizado sobre el correo saliente puede aplicarse a todos o solo a determinados clientes y las políticas/enrutamiento pueden aplicarse en base a los dominios
- Los servidores LDAP y los servidores de correo electrónico pueden encontrarse en las oficinas del cliente o en las del MSP o indistintamente en unas y otras
- Gracias a las posibilidades flexibles de ampliación, el MSP puede empezar con un solo sistema y ampliar su plataforma a la arquitectura de modo distribuido altamente escalable y equipada con reconexión redundante
- La utilización de dispositivos virtuales agiliza la introducción de la solución en las redes de clientes existentes o nuevos y reduce al mínimo la inversión adicional, el tiempo y el esfuerzo requerido para la implementación

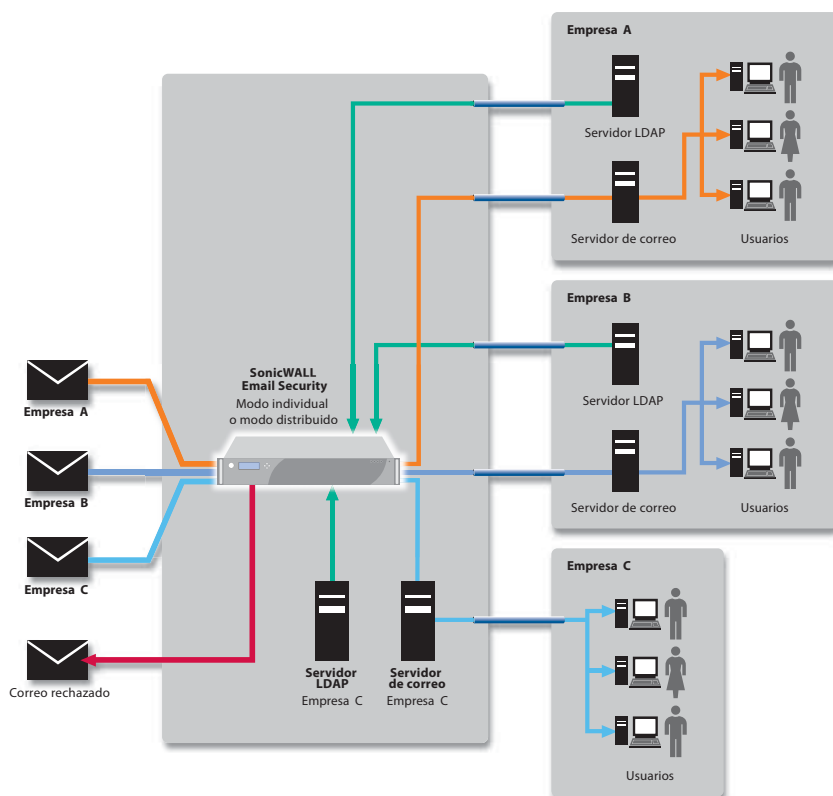

Múltiples emplazamientos, control centralizado

Para las organizaciones distribuidas, determinar el emplazamiento ideal para procesar el correo electrónico (centralizado, local) es una cuestión crítica: Si se centraliza demasiado el procesamiento, es posible que la empresa pierda tiempo valioso; En cambio, si el procesamiento se distribuye demasiado a nivel local, es posible que la seguridad se vea comprometido. La arquitectura flexible de SonicWALL Email Security permite diseñar soluciones para las necesidades individuales de cualquier organización distribuida.

Se utiliza típicamente en empresas con emplazamientos múltiples o emplazamientos nuevos (p.ej., después de una adquisición) así como franquicias que centralizan la gestión de correo electrónico de sus establecimientos propios o bajo franquicia.

Ventajas

- Procesamiento local del correo para eliminar correos no deseados y reducir así el tráfico de red
- Gestión centralizada de múltiples emplazamientos inclusive refuerzo de políticas, generación de informes y supervisión
- Control centralizado del correo saliente para aplicar políticas/reglas de enrutamiento por dominio, por emplazamiento o a nivel de empresa
- El agrupamiento de dispositivos de análisis remotos permite la conmutación automática entre emplazamientos

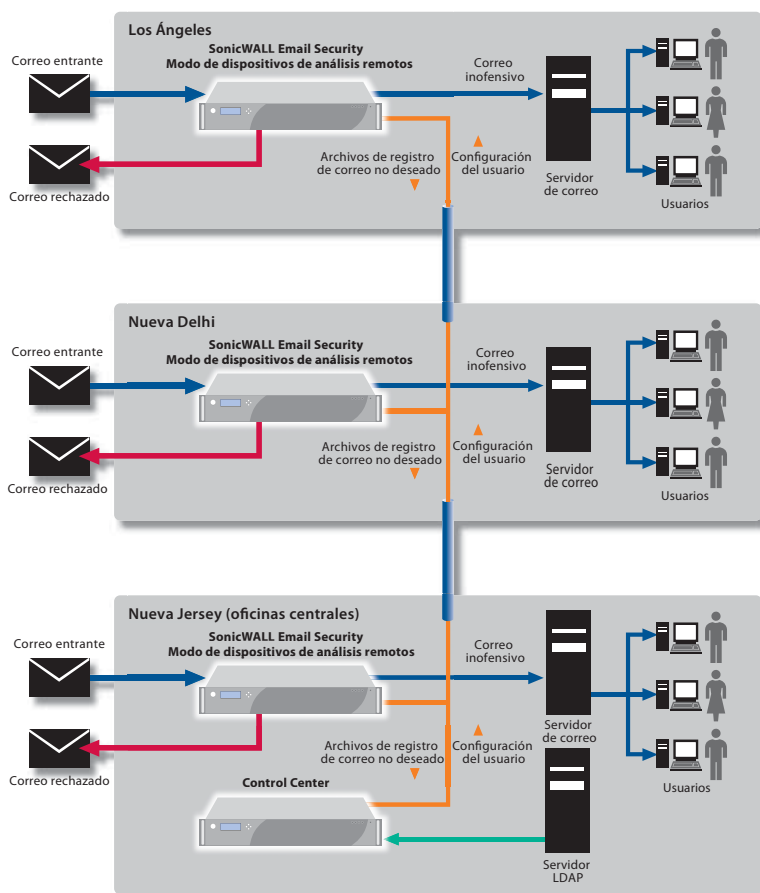

Especificaciones

SonicWALL E-Class Email Security



Dispositivos SonicWALL E-Class Email Security

SonicWALL Email Security ES6000
01-SSC-6604SonicWALL Email Security ES8300
01-SSC-6609

SonicWALL E-Class Email Security Software

SonicWALL Email Security Software
01-SSC-6636

SonicWALL E-Class Email Security Virtual Appliance

SonicWALL Email Security Virtual Appliance
01-SSC-7636

Suscripciones – E-Class

Paquete de 5000 suscripciones de usuario

SonicWALL Email Protection con soporte 24 x 7 (1 año)
01-SSC-6674SonicWALL Email Compliance (1 año)
01-SSC-6644McAfee Anti-Virus con SonicWALL Hora Cero (1 año)
01-SSC-6764Kaspersky Anti-Virus con SonicWALL Hora Cero (1 año)
01-SSC-6774**(Para obtener información sobre otros paquetes de usuarios, visite www.sonicwall.com.)**

Licencias

SonicWALL E-Class Email Security (dispositivo, software o dispositivo virtual)

- Agente de transferencia de correo (MTA)
- Protección contra ataques por recolección automática de direcciones (DHA) y ataques de denegación de servicio (DoS)
- Gestión basada en Web
- Gestión de políticas/Filtrado de contenido del correo electrónico
- Informes y supervisión
- Sincronización con LDAP

Se requiere suscripción a Email Protection con soporte dinámico (8x5 ó 24x7)

- Antispam (1 año)
- Soporte 8x5 ó 24x7 (1 año)
- Antiphishing (1 año)
- RMA (sustitución de dispositivos)
- Actualizaciones de Software/ Firmware (1 año)

Suscripción al servicio de cumplimiento de normas

- Diccionarios (funcionalidad)
- Casillas de verificación
- Escaneo de archivos adjuntos
- Búsqueda de números personales
- Informes de cifrado
- Archivado de correos electrónicos
- Políticas predefinidas
- Informes sobre el cumplimiento de normas

Suscripción a antivirus – (Kaspersky Lab y/o McAfee con antivirus Hora Cero de SonicWALL)

- Antivirus Kaspersky
- Antivirus Hora Cero de SonicWALL
- Antivirus McAfee
- Detección de zombis

	Pymes (disponible para implementaciones más pequeñas)		E-Class (para empresas)	
	300	500	ES6000	ES8300
Dispositivos Email Security	300	500	ES6000	ES8300
Dominios	Ilimitados			
Sistema operativo	Dispositivo con sistema operativo SonicWALL Linux optimizado			
Carcasa para montaje en bastidor	1U Mini	1U Mini	1U Mini	2U
CPU(s)	2,66 GHz	2,66 GHz	3,2 GHz	Quad Core Xeon 2,0 GHz
RAM	1 GB	1 GB	2 GB	4 GB
Disco duro	80 GB	2 x 80 GB	2 x 160 GB	4 x 750 GB
Conjunto de discos redundantes (RAID)	-	X	X	RAID 5
Unidades de cambio en caliente	-	-	-	X
Alimentación redundante	-	-	-	X
Dimensiones	42,7 x 35,6 x 4,3 cm 16,8 x 14,0 x 1,7 pulgadas	42,7 x 35,6 x 4,3 cm 16,8 x 14,0 x 1,7 pulgadas	42,7 x 35,6 x 4,3 cm 16,8 x 14,0 x 1,7 pulgadas	69,9 x 48,3 x 8,9 cm 27,5 x 19,0 x 3,5 pulgadas
Peso	8,16 kg 18 libras	8,62 kg 19 libras	8,62 kg 19 libras	22,7 kg 50,0 libras
Peso DEEE (Desperdicios de equipos eléctricos y electrónicos)	5,90 kg 13 libras	6,35 kg 14 libras	6,35 kg 14 libras	22,2 kg 48,9 libras
Consumo eléctrico (vatios)	189	201	201	280
BTUs	644,49	685,41	685,41	1098,0
MTBF a 25°C en horas	125.004 (est.)			
MTBF a 25°C en años	14,27 (est.)			

Software Email Security

Software Email Security	
Dominios	Ilimitados
Sistema operativo	Funciona en Microsoft Windows 2003 Server o Microsoft Windows 2008 Server
CPU	Configuración mínima: 2,66 GHz
RAM	2 GB recomendados, 1 GB configuración mínima
Disco duro	40 GB configuración mínima adicional
Dispositivo virtual Email Security	
Hipervisor	ESXi™ y ESX™ (versión 4.0 y superior)
Sistema operativo instalado	SonicLinux reforzado
Memoria asignada	2 GB
Tamaño de disco del dispositivo	80 GB
Guía de compatibilidad de hardware de VMware	http://www.vmware.com/resources/compatibility/search.php

Prestaciones (dispositivos y software) – Suscripciones disponibles para implem. de empresa en paquetes de 1.000, 2.000, 5.000 y 10.000 usuarios

Protección contra amenazas	
Protección del correo electrónico entrante y saliente	Si
Efectividad de antispam	98%+
Antiphishing identificado por separado	Si
SonicWALL GRID Anti-Virus	Si
Antivirus: Doble capa, Commercial	Si
Protección antivirus "Hora Cero"	Si
Protección contra ataques DHA, DoS y de otros tipos	Si
Acelerador LDAP/Exchange	Si
Soporte de múltiples servidores LDAP	Si
Gestión de conexiones con reputación de direcciones IP	Si
Suscripción al servicio de cumplimiento de normas	
Gestión sólida de políticas	Si
Escaneo de anexos	Si
Diccionarios	Si
Casillas de verificación/Flujo de trabajo	Si
Instalación y gestión	
Instalación	< 1 hora
Gestión semanal	< 10 min.
Compatible con todos los servidores de correo electrónico	Si
Inicio de sesión único	Si
Gestión de grupos y de usuarios	Si
Cuarentena y opciones para el usuario final	Si
Informe de correo basura con opción de rehabilitación	Si
Supervisión, informes y gestión de protocolos	Si
Judgment Details	Si
Motor de búsqueda rápida de mensajes	Si
Agrupación y agrupación remota (clústeres)	Si

Línea de productos de protección completa de SonicWALL



SEGURIDAD DE RED



ACCESO REMOTO SEGURO



SEGURIDAD DE WEB Y EMAIL



BACKUP Y RECUPERACIÓN



POLÍTICAS Y GESTIÓN

SonicWALL Iberia

T + 34 653 948 287
Spain@sonicwall.com

Contactos de soporte SonicWALL

www.sonicwall.com/emea/4724.html



PROTECCIÓN AL SERVICIO DE SU NEGOCIO